

# SONATA

- GB** MOUNTING INSTRUCTIONS FOR THE SONATA HANDLE  
**D** MONTAGE DES HANDGRIFFS SONATA  
**PL** MONTAŻ UCHWYTÓW SONATA  
**HU** KAPASZKODÓ SZERELÉS SONATA  
**RU** УСТАНОВКА РУЧЕК SONATA  
**BG** МОНТАЖ НА ДРЪЖКИ SONATA  
**ES** MONTAJE DEL ARZÓN SONATA  
**FR** MONTAGTE DES POIGNÉES SONATA  
**RO** MONTARE A MÂNERULUI DE LA CADA SONATA  
**SK** MONTÁŽ MADIEL SONATA  
**CZ** MONTÁŽ MADEL SONATA

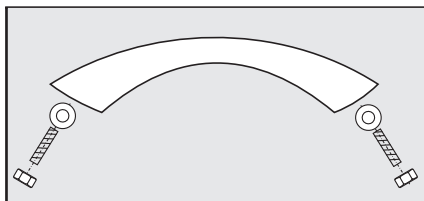

**RAVAK**<sup>®</sup>

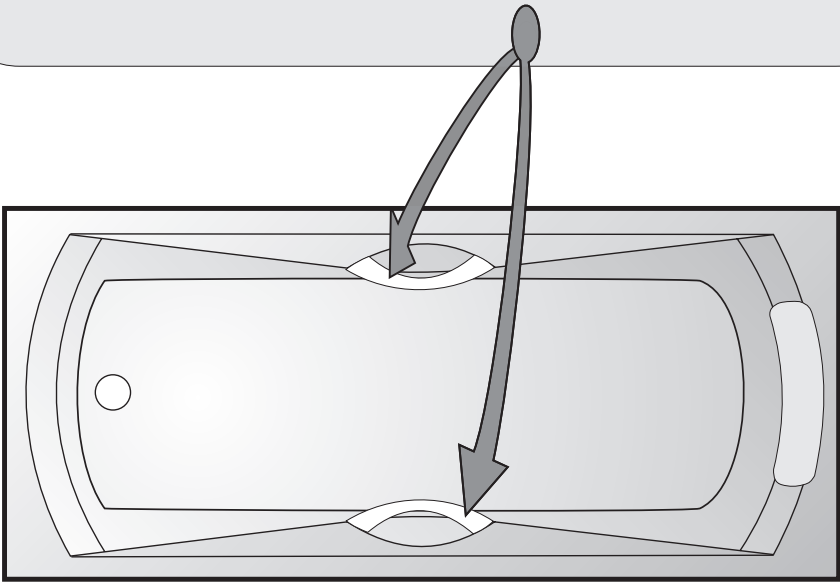
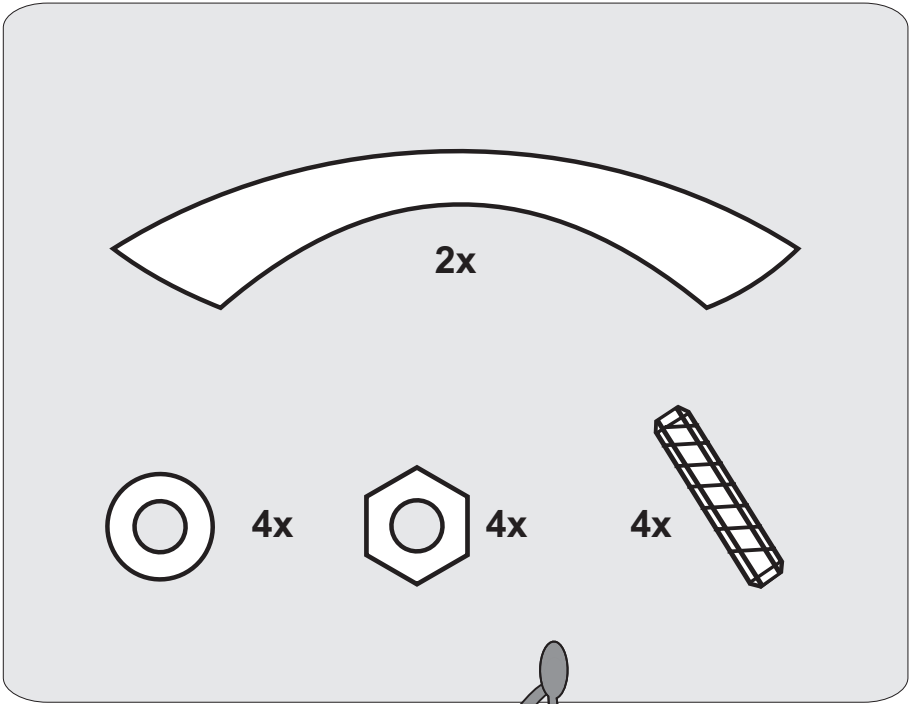

# GB MOUNTING INSTRUCTIONS FOR THE SONATA HANDLE

RAVAK®

## CONTENTS OF THE MOUNTING KIT - HANDLE

|                        |       |
|------------------------|-------|
| SONATA handle          | 2 pcs |
| Galvanized screw M8x35 | 4 pcs |
| Nut M8                 | 4 pcs |
| Galvanized washer      | 4 pcs |

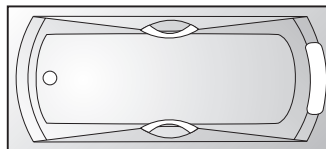

This type of bathtub has been prepared by the manufacturer with pre-drilled holes for the installation of a handle and headrest.

### **The handle must be mounted before installation of the bathtub. It cannot be mounted afterwards!**

In the center of the side part of the bathtub there are 2 x 2 pre-drilled openings (9mm in diameter) for the 2 parts of the handle.

With the flat side up, place the handle against the pre-drilled holes. It should be seated to follow the shape of the bathtub.

After finding the proper position, check that the holes in the bathtub coincide with the holes in the handle. If not, the handle can be slightly pressed into the proper position.

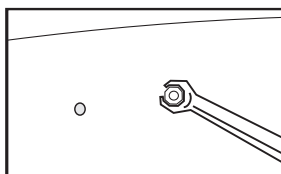
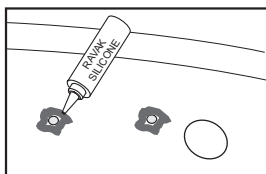

Before final placement of the handle, place a small amount of silicone on the outer side of the holes, under the washers. Put the handle in place and tighten the M8 screws and washers from the under side of the bathtub. Tighten the screws normally. Over-tightening of the screws can cause deformation of the handle.

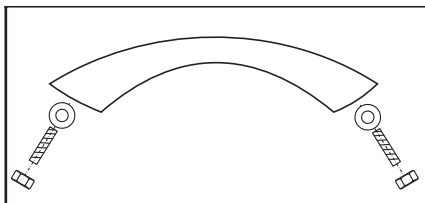

RAVAK a.s., Obecnická 285, 261 01 Příbram 1, ČR  
tel.: 318 427 111, 318 427 200, fax: 318 427 269, 318 427 278, e-mail: smith@ravak.cz, www.ravak.com

**D****MONTAGE DES HANDGRIFFS  
SONATA****RAVAK®****INHALT DES MONTAGESATZES - HANDGRIFF**

|                              |       |
|------------------------------|-------|
| Handgriff SONATA             | 2 St. |
| Verzinkte Schraube M 8x35 mm | 4 St. |
| Mutter M8                    | 4 St. |
| Verzinkte Unterlagscheibe    | 4 St. |

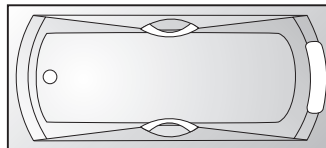

Dieser Wannentyp ist durch den Hersteller für die Anbringung von Handgriffen und einer Kopfstütze in die vorgebohrten Öffnungen vorbereitet worden.

**Die Handgriffe werden vor dem Einbau der Wanne montiert,  
eine zusätzliche Montage ist nicht möglich!**

Im mittleren Teil der Wannenseiten sind 2 x 2 Öffnungen Ø 9 mm für 2 Stück Handgriffe vorgebohrt. Den Handgriff mit der flachen Seite nach oben gegen die aufgebohrten Öffnungen legen. Die Aufsitzflächen müssen die Wannenseitenform kopieren.

Nach Überprüfung der richtigen Position kontrollieren, ob die Öffnungen in der Wanne mit den Öffnungen im Handgriff übereinstimmen, eventuell den elastischen Handgriff nachformen.

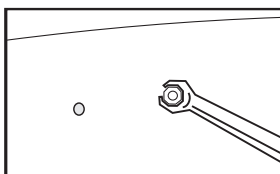
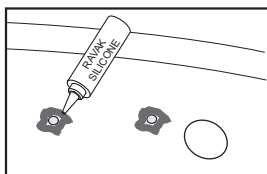

Vor der definitiven Befestigung des Handgriffs von der Außenseite um die Öffnung unter die Unterlagscheibe Silikonspachtel auftragen. Den Handgriff anlegen und von der Außenseite mit den Schrauben M8 mit Unterlagscheibe befestigen. Die Schrauben mit angemessener Kraft anziehen, damit es nicht zu einer Beschädigung des Handgriffes kommt.

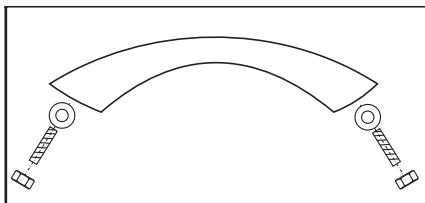

**Ravak Gesellschaft für Sanitärprodukte mbH**, Alexanderstrasse 58, D - 45472 Mülheim an der Ruhr  
Tel. (0208) 37789-30 Fax. 0208 37789-55, [www.ravak.de](http://www.ravak.de), e-mail: [info@ravak.de](mailto:info@ravak.de)

Der Hersteller behält sich das Recht auf eine Änderung von Preis, technischen Parametern oder weiteren Tatsachen vor ohne vorherigen Hinweis und trägt keine Verantwortung für Druckfehler.

**PL****MONTAŻ UCHWYTÓW SONATA****RAVAK®****ZAWARTOŚĆ ZESTAWU MONTAŻOWEGO**

|                          |        |
|--------------------------|--------|
| Uchwyt Sonata            | 2 szt. |
| Śruba ocynkowana M8 x 35 | 4 szt. |
| Śruby M8                 | 4 szt. |
| Podkładka ocynkowana     | 4 szt. |

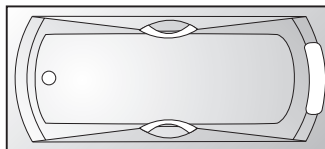

Wanna Sonata jest przygotowana przez producenta do montażu uchwytów i zagłówka.

**Uchwyty należy zamontować przed zabudowaniem wanny, późniejszy montaż nie jest możliwy.**

W środkowej części boku wanny wywiercone są 2 x 2 otwory  $\varnothing$  9mm. Przyłożyć uchwyt tak, aby gwint w uchwytach odpowiadał otworom w wannie. Miejsca styku muszą kopiować kształt wanny.

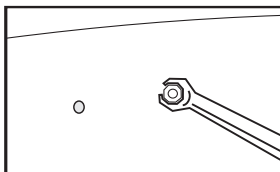
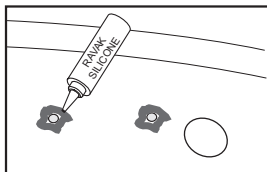

Przed ostatecznym zamontowaniem uchwytu należy od zewnętrznej strony wokół otworu (pop podkładką) nanieść silikon. Przyłożyć uchwyt i dokręcić go śrubami z zewnętrznej strony wanny. Należy pamiętać o użyciu podkładek. Śruby dokręcić z wycuciem aby nie doszło do deformacji uchwytów.

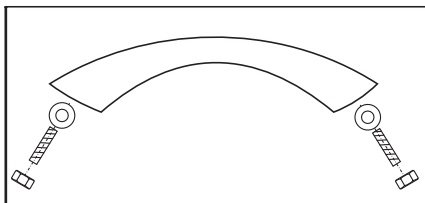
**RAVAK POLSKA s.a.**, Kałęczyn 2B, 05-825 Grodzisk Mazowiecki, POLSKAtel.: 22 / 755 40 30, fax: 22 / 755 43 90, e-mail: [ravak@ravak.pl](mailto:ravak@ravak.pl), e-mail: [info@ravak.pl](mailto:info@ravak.pl), [www.ravak.pl](http://www.ravak.pl)

Producent zastrzega sobie prawo do zmiany ceny, parametrów technicznych itp.  
bez uprzedniego informowania i nie ponosi odpowiedzialności za błędy w druku.

# HU KAPASZKODÓ SZERELÉS SONATA

RAVAK®

## SZERELŐKÉSZLET TARTALMA

|                          |      |
|--------------------------|------|
| SONATA kapaszkodó        | 2 db |
| M8 x 35 cinkezett csavar | 4 db |
| Anyacsavar M8            | 4 db |
| Cinkezett alátét         | 4 db |

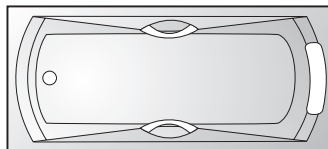

Ez a kádtípus a kapaszkodók felszereléséhez előrefúrt lyukakat tartalmaz.

### A kapaszkodókat a kád beépítése előtt kell felszereni, utólagos felszerelésük nem lehetséges!

A kádfal középső részén 2 x 2 előrefúrt Ø 9 mm nyílás található 2 darab kapaszkodó számára. Helyezze a kapaszkodókat lapos felükkel felfelé az előrefúrt nyílásokhoz. A kapaszkodó simuljon a kádfalhoz.

Ellenőrizze le, hogy az előrefúrt lyukak és a kapaszkodón levő nyílások egybeesnek, amennyiben nem, a hajlékony kapaszkodót alakítsa úgy.

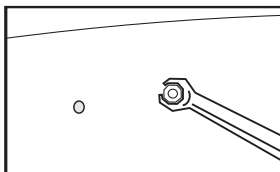
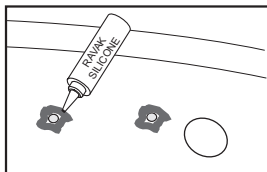

A végleges felszerelés előtt tegyen kívülről a nyílások köré szilikonos tömitőt az alátétek alá. Helyezze a helyére a kapaszkodókat és rögzítse az M8-as csavarral és az alátéttel őket. Úgy húzza meg a csavart, hogy ne deformálódjon túlságosan a kapaszkodó.

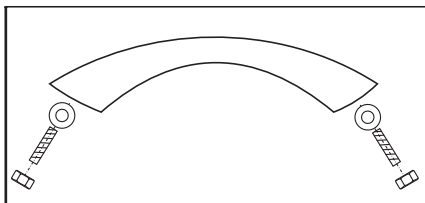

RAVAK - Hungary Kft., 1142 Budapest, Erzsébet Királyné útja 125, HUNGARY  
Tel.: 06(1) 223 13 15 - 16, Fax: 06(1) 223 13 14, e-mail: info@ravak.hu, www.ravak.hu

## МОНТАЖНЫЙ НАБОР - РУЧКИ

|                           |       |
|---------------------------|-------|
| Ручка SONATA              | 2 шт. |
| Болт М8 х 35 оцинкованный | 4 шт. |
| Гайка М8                  | 4 шт. |
| Шайба оцинкованная        | 4 шт. |

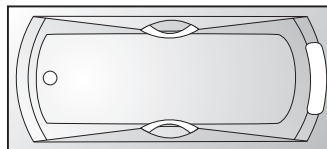

Этот тип ванны производителем подготовлен для установки ручек и подголовника в заранее на заводе высверленные отверстия.

### Ручки устанавливаются до момента окончательной установки ванны, монтаж их после установки ванны невозможен!

В середине боковой части ванны высверлены 2 x 2 отверстия Ø 9 мм для 2 штук ручек. Приложите ручку плоской стороной вверх к высверленным отверстиям. Контактные площади ручки должны точно копировать поверхность ванны. Проверьте совпадение отверстий в ванне с отверстиями в ручке. В случае надобности откорректируйте форму ручки.

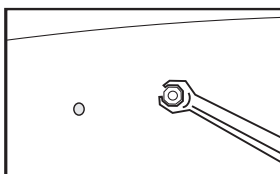
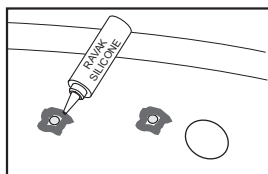

До момента окончательной установки ручки с внешней стороны ванны по периметру отверстий нанесите тонкий слой силиконового герметика. Приложите ручку и с внешней стороны прикрутите ее болтом М8 с шайбой. Крутите с применением небольшой силы, чтобы не повредить ручки.

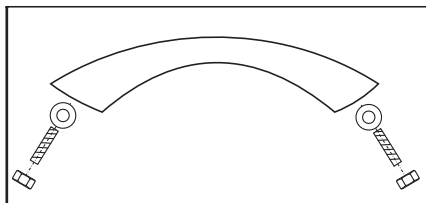

## СЪДЪРЖАНИЕ НА КОМПЛЕТ ЗА МОНТАЖ - ДРЪЖКИ

|                         |      |
|-------------------------|------|
| Дръжка SONATA           | 2 бр |
| Болт М8 х 35 поцинкован | 4 бр |
| Винт самопробивен М8    | 4 бр |
| Подложка поцинкована    | 4 бр |

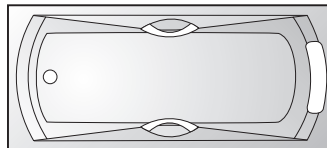

Този тип на вана е приготвен от производителя за поставяне на дръжки и на облегалка за глава в предварително пробити отвори.

### Дръжките се монтират преди вграждането на ваната, допълнителна монтаж не е възможна!

В средната част на страничните части на ваната има предварително пробити 2x2 отвора  $\varnothing 9$  мм за 2 бр дръжки. Допрете дръжка с плоската част нагоре върху пробитите отвори. Допиращи плочи трябва да копират форма на ваната. След като изпробвате правилна позиция, контролирайте дали пасват отворите на ваната с отворите на дръжката, евентуално сформирайте гъвкавата дръжка.

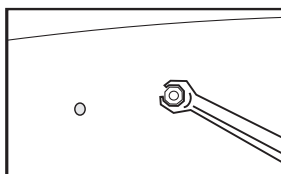
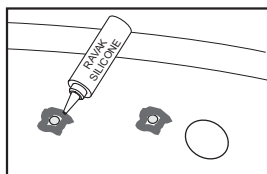

Преди окончателното закрепване на дръжката нанесете от външната страна около отвора под подложка силиконов уплътнител. Поставете дръжките и от външната страна ги закрепете с болтове М8 с подложка. Болтове затегнете с умерена сила, за да не се деформират дръжките.

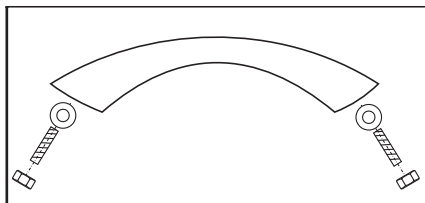



# ES MONTAJE DEL ASA SONATA

# RAVAK®

## CONTENIDO DEL JUEGO DE MONTAJE - ASAS

|                              |        |
|------------------------------|--------|
| Asa SONATA                   | 2 pzas |
| Tornillo M8 x 35 galvanizado | 4 pzas |
| Tuerca M8                    | 4 pzas |
| Arandela galvanizada         | 4 pzas |

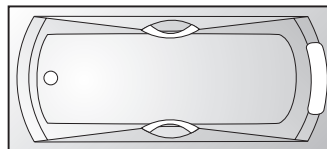

Este tipo de bañera está preparado por el fabricante para que los arzones y la cabecera sean fijados en orificios pretaladrados.

### Los arzones deben ser montados antes del empotramiento de la bañera, la instalación posterior no es posible!

En la parte central de los laterales de la bañera están pretaladrados 2x2 orificios Ø 9 mm para dos arzones.

Adjunte el arzón con el lado plano direccionando hacia arriba contra los orificios taladrados. Las áreas de contacto deben copiar la forma de la bañera.

Después de probar la posición correcta revise si los orificios en la bañera corresponden a los orificios en el arzón, eventualmente adapte la forma del arzón flexible.

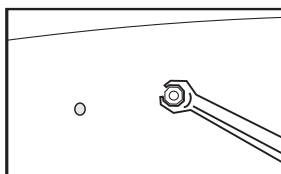
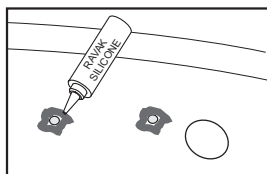

Antes de fijar definitivamente el arzón aplique masilla de silicone en vuelta del orificio del lado externo por bajo de la arandela. Adjunte los arzones y fijelos del lado externo usando tornillos M8 con arandela. Ajuste los tornillos usando una fuerza adecuada para no deformar los arzones.

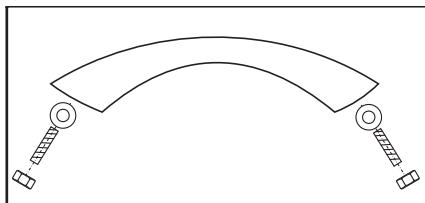

**RAVAK IBERICA S.L.**, Pol. Ind. Catarroja, Calle 31, No 609, 46 470 CATARROJA (VALENCIA), España  
tel.: 0034 961 264 357, fax.: 0034 961 264 443, e-mail: ravak@ravak.es, ravakcz@ono.com, www.ravak.es

**FR****MONTAGTE DES POIGNÉES  
SONATA****RAVAK®****ASSORTIMENT DE MONTAGE**

|                      |       |
|----------------------|-------|
| poignée SONATA       | 2 pcs |
| vis zingué M 8x35 mm | 4 pcs |
| écrou M8             | 4 pcs |
| rondelle zinguée     | 4 pcs |

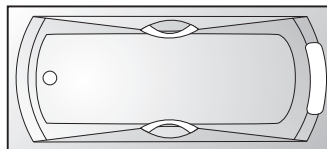

Ce type de la baignoire est ajusté pour le montage des poignées et de l'appui-tête dans les avanttrou forés.

**Il faut faire le montage des poignées avant l'installation définitive de la baignoire, le montage ultérieur n'est pas possible.**

Dans a partie centrale de parois de la baignoire, il y a deux avant-trous Ø 9 mm pour fixer les poignées.

Mettez les poignées sur les avanttrous pour que la surface de contact de la poignée corresponde avec la courbe de la baignoire.

Pour déterminer la position optimale, contrôlez si les trous dans la baignoire correspondent avec les trous dans la poignée. Le cas échéant, ajustez la poignée.

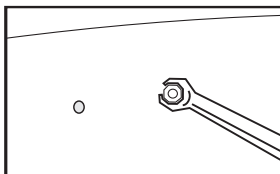
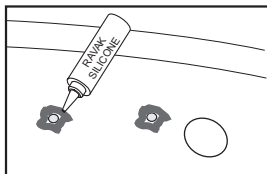

Avant de fixer définitivement la poignée, mastiquez de l'extérieur les endroits au-dessous des rondelles. Fixez les poignées par les vis M 8 avec des rondelles (corrigez de menues incorrections par le reforage des trous à Ø 10 mm au maximum!). Serrez les vis avec précaution pour ne pas déformer les poignées.

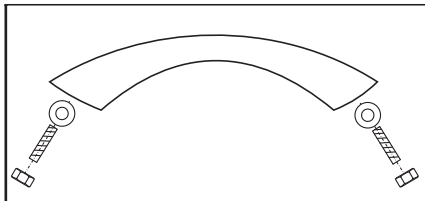

**RAVAK a.s.**, Obecnická 285, 261 01 Příbram 1, ČR  
tel.: 318 427 111, fax: 318 427 269, e-mail: info@ravak.cz, www.ravak.com, www.ravak.cz

# RO MONTARE A MÂNERULUI DE LA CADA SONATA

# RAVAK®

## KITUL DE BAZĂ PENTRU MONTARE

|                        |        |
|------------------------|--------|
| mâner SONATA           | 2 buc. |
| șurub galvanizat M8x35 | 4 buc. |
| piuliță M8             | 4 buc. |
| șaiabă galvanizată     | 4 buc. |

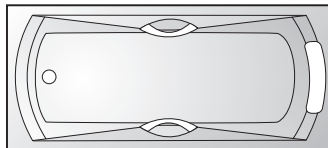

Acest tip de cadă este prevăzut din fabricație cu găuri pentru instalarea mânerului și a tetierei.

### **Mânerul trebuie montat înainte de instalarea căzii. Nu poate fi montat după !**

În centrul părții laterale a căzii se află 2x2 deschizături (9 mm diametru) pentru cele două părți ale mânerului.

Așezați mânerul peste găurile deja existente cu partea plată în sus. Trebuie să îl așezați astfel încât să urmeze forma căzii.

După ce găsiți poziția corespunzătoare verificați dacă găurile căzii coincid cu găurile mânerului. Dacă nu, mânerul poate fi ușor apăsat în poziția adecvată.

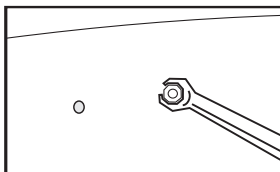
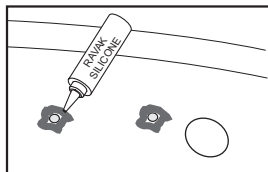

Înainte de așezarea definitivă a mânerului, puneți o cantitate mică de silicon în partea exterioră a găurilor, sub șaiabe. Potrivii mânerul și strângeți șuruburile M8 și șaiabele de pe cealaltă parte a căzii. Strângeți șuruburile normal. Dacă le strângeți prea tare puteți deforma mânerul.

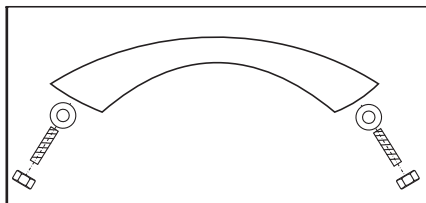

**RAVAK a.s.**, Obecnická 285, 261 01 Příbram 1, ČR  
tel.: 318 427 111, fax: 318 427 269, e-mail: [info@ravak.cz](mailto:info@ravak.cz), [www.ravak.com](http://www.ravak.com), [www.ravak.cz](http://www.ravak.cz)

## OBSAH MONTÁŽNEJ SADY - MADIEL

|                             |      |
|-----------------------------|------|
| Madlo SONATA                | 2 ks |
| Skrutka M8 x 35 pozinkovaná | 4 ks |
| Matica M8                   | 4 ks |
| Podložka pozinkovaná        | 4 ks |

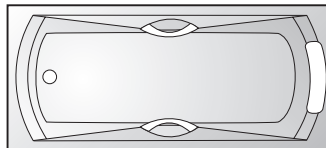

Tento typ vane je už od výrobcu pripravený na osadenie madiel a podhlavníku do predvrtaných otvorov.

### Madlá sa montujú pred zabudovaním vane, dodatočná montáž nie je možná!

V strednej časti bokov vane sú predvrtané 2 x 2 otvory Ø 9 mm pre 2 kusy madiel. Priložte madlo plochou stranou nahor oproti vyvrtaným otvorom. Dosadacie plochy musia kopírovať tvar vane. Po odskúšaní správnej polohy prekontrolujte, či súhlasia otvory vo vani s otvormi v madle, poprípade pružné madlo dotvarujte.

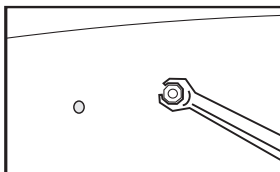
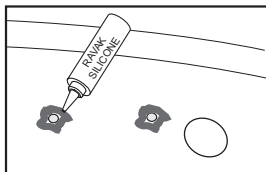

Pred definitívnym upevnením madla naneste z vonkajšej strany okolo otvoru pod podložku silikónový tmel. Priložte madlá a z vonkajšej strany ich pripevnite skrutkami M8 s podložkou a maticou M8. Skrutky dotahujte primeranou silou, aby nedošlo k deformácii madiel.

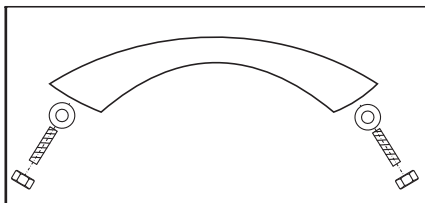

**RAVAK SLOVAKIA s.r.o.**, Sabinovská 5, 821 02 Bratislava,

obch. kancelária: Stará Vajnorská 4, 832 55 Bratislava

tel.: 02 444 550 01, fax: 02 444 550 02, e-mail: obchod@ravak.sk, www.ravak.com

## OBSAH MONTÁŽNÍ SADY - MADLA

|                           |      |
|---------------------------|------|
| Madlo SONATA              | 2 ks |
| Šroub M8 x 35 pozinkovaný | 4 ks |
| Maticе M8                 | 4 ks |
| Podložka pozinkovaná      | 4 ks |

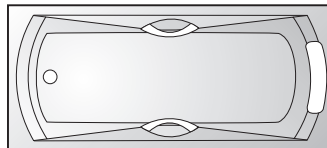

Tento typ vany je výrobcem připraven pro osazení madel a podhlavníku do předvrtaných otvorů.

### Madla se montují před zabudováním vany, dodatečná montáž není možná!

Ve střední části boků vany jsou předvrtány 2 x 2 otvory  $\varnothing 9$  mm pro 2 kusy madel.

Přiložte madlo plochou stranou nahoru proti vyvrtným otvorům. Dosedací plochy musí kopírovat tvar vany.

Po odzkoušení správné polohy překontrolujte zda souhlasí otvory ve vaně s otvory v madle případně pružné madlo dotvarujte.

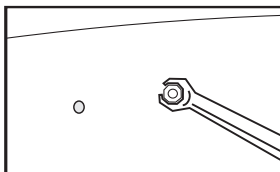
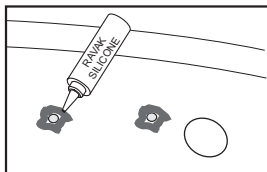

Před definitivním upevněním madla naneste z vnější strany okolo otvoru pod podložku silikonový tmel. Přiložte madla a z vnější strany je připevněte šrouby M8 s podložkou a maticí M8. Šrouby dotahujte přiměřenou silou, aby nedošlo k deformaci madel.

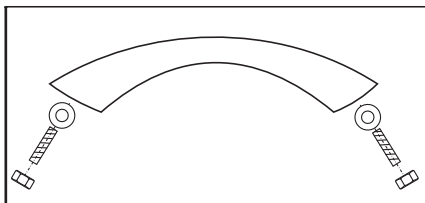



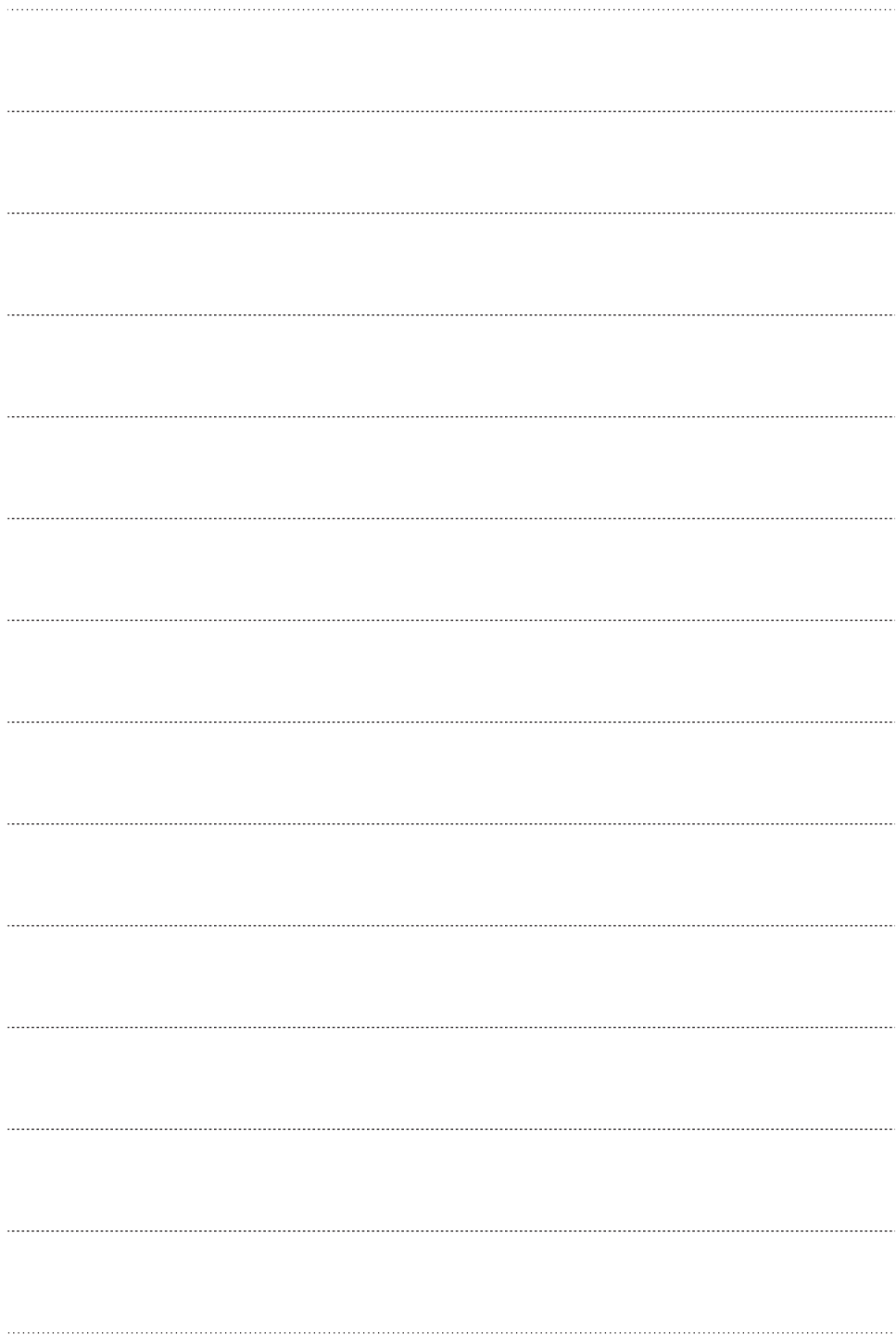

**RAVAK<sup>®</sup>**

**RAVAK a.s.**, Obecnická 285, 261 01 Příbram I  
tel.: +420 318 427 200, 318 427 111 fax: +420 318 427 269  
e-mail: [info@ravak.cz](mailto:info@ravak.cz), [www.ravak.com](http://www.ravak.com)